

**FASTP**  
*Seat Technologies*

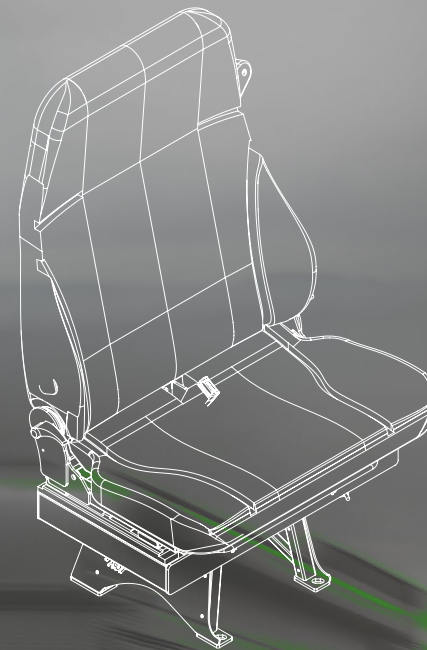

**650 Series**  
*CAMPER / MOTORHOME*

## 650 SERIES

### CARATTERISTICHE:

- Sistema anteriore a 3 posti: divano doppio + sedile guidatore (vendibili singolarmente)
- Concepito per sfruttare la struttura di cinture del veicolo + cintura integrata 3 punti per il secondo passeggero
- Piastra girevole integrata sia per divano che sedile guidatore
- Poggiatesta integrato
- Schienale reclinabile
- Guide di scorrimento avanti e indietro
- ISOFIX
- Supporto specifico per divano passeggeri
- Testato M1

### OPZIONI:

Pretensionatore per secondo passeggero

### MAIN FEATURES:

- 3-seat front system: passenger double bench + driver seat (can be sold individually)
- Designed to rely on the original seat belt system + an integrated 3-point seat belt for the 2nd passenger
- Swivel system for both bench and driver seat
- Integrated headrest
- Adjustable backrests
- Back and forth sliding system
- ISOFIX
- Specific support frame for the passenger bench
- Tested for M1-vehicles

### EXTRAS:

Belt-pretensioner also for the 2nd passenger seat

### HAUPTEIGENSCHAFTEN:

- Vorderes Dreisitzsystem: Beifahrerdoppelbank + Fahrersitz (einzeln erhältlich)
- Ein integriertes 3-Punkt-Sicherheitsgurt für den 2. Passagier
- Drehkonsole für Bank und Fahrersitz
- Integrierte Kopfstütze
- Verstellbare Rückenlehne
- Rückwärts- / Vorwärtsschiebesystem
- ISOFIX
- Spezifisches Stützgestell für die Passagierbank
- Getestet für M1-Fahrzeuge

### EXTRAS:

Gurtstraffer auch für den 2. Beifahrersitz

### CARACTÉRISTIQUES PRINCIPALES:

- Système de sièges frontales pour 3 personnes: banquette double passager + siège conducteur (disponibles séparément)
- étudié pour profiter du système de ceinture de sécurité présent sur le véhicule + un système 3 points intégré pour le 2ème passager
- Système pivotant pour la banquette et le siège conducteur
- Appui-tête intégré
- Dossier réglable
- Glissières arrière / avant
- ISOFIX
- Châssis de support spécifique pour la banquette passager
- Testé pour les véhicules M1

### OPTIONS:

Prétensionneur de ceinture également pour le 2e siège passager.



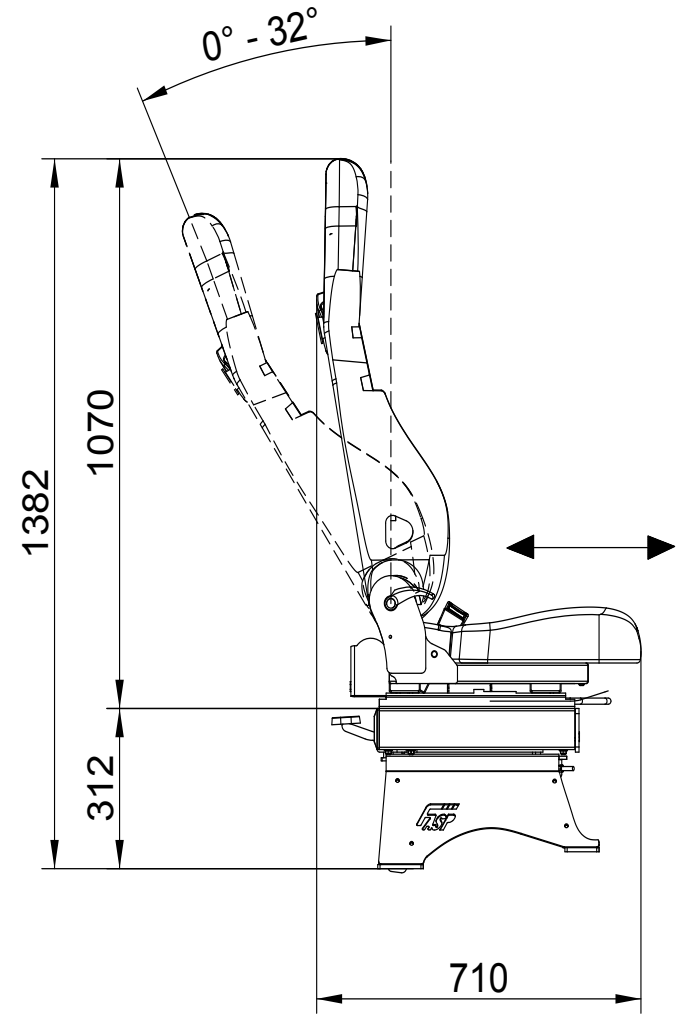
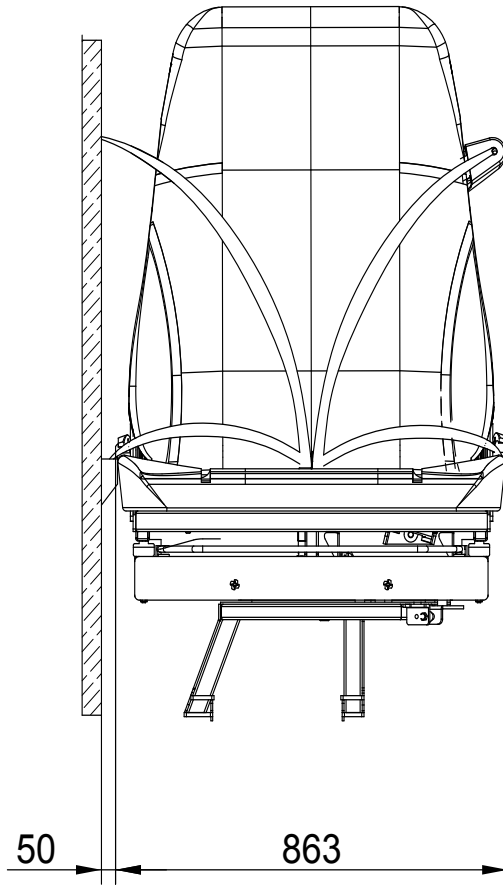
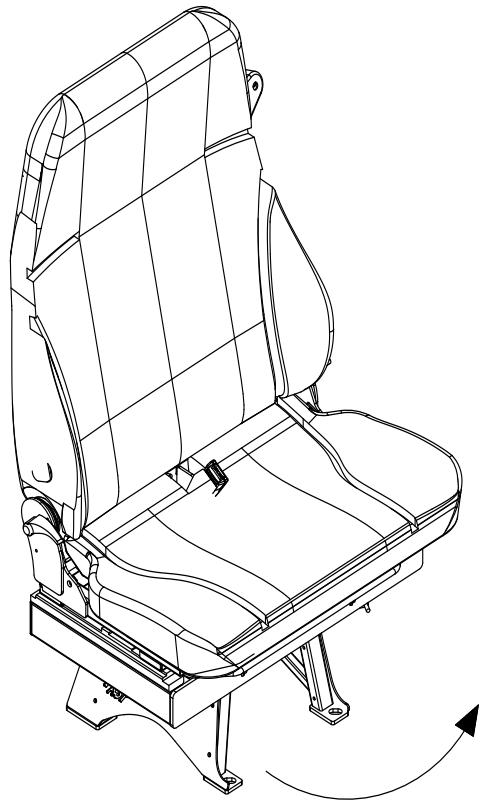



*650 Series*

**FASP AUTOMOTIVE SEATS s.r.l.**

Via Conicchio, 30 - 25136 - Brescia (Italy)

tel +39 030.321776 / +39 030.321885

fax +39 030.322281

on line [www.fasp.it](http://www.fasp.it) / [info@fasp.it](mailto:info@fasp.it)

